



GN 1/1



Conteneur isotherme à ouverture frontale pour le transport de produits à température contrôlée







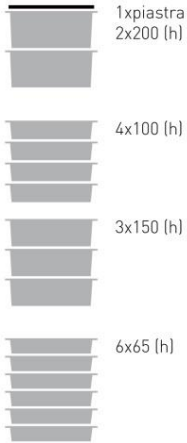

- Marque: MELFORM
- Pays d'origine: ITALIE
- Code des douanes: 39231090
- Compatible avec le contact alimentaire
- Couleur: gris/bleu
- Capacité: 90 litres.
- Technologie : roto moulage
- Garantie: 24 mois
- Entièrement recyclable à la fin de sa vie opérationnelle.
- Empilable et facile à manipuler

MATÉRIAUX DE FABRICATION

Polyéthylène	parois intérieures et extérieures du conteneur et de la porte; Convient pour le contact alimentaire	Polyuréthane	matériau isolant entre les parois du conteneur et la porte; Sans CFC ni HCFC
Caoutchouc de silicone	joint	Polyamide renforcé de fibres de verre	charnières, fermetures
Inox	poignées de préhension		

Modèle	Code	Code EAN	Ext. dim. (mm)	Int. dim. (mm)	Capacité (litres)	Poids (kg)
AF12	AF12H006	8022949060787	440x665xh650	330x533xh515	90	16,5

CARACTÉRISTIQUES DU PRODUIT

	<p>Equipé de 12 glissières à pas constant (voir schéma dimensionnel).</p>		<p>Il peut transporter :</p> <ul style="list-style-type: none"> • 1 plaque eutectique + 2 GN 1/1 h 200 • 4 GN 1/1 h 100; • 3 GN 1/1 h 150; • 6 GN 1/1 h 65.
	<p>Equipé d'une porte ouvrante jusqu'à 240° et facilement amovible, pour faciliter opérations de lavage.</p>		<p>Joint d'étanchéité de la porte facilement démontable.</p>
	<p>Porte chauffante disponible (sur demande) pour le transport en liaison chaude.</p> <p>Alimentation : 230Vac, 110Vac</p>		<p>Plaques eutectiques:</p> <ul style="list-style-type: none"> • chaude (rouge) • fraîche (rose) • surgelée (bleu) • surgelée plus (vert) <p>pour augmenter les performances de maintenance thermique</p>
	<p>Soupape de ventilation réglable</p>		<p>Poignées intégrées en acier inoxydable.</p>
	<p>Crochets de fermeture en matériau antichoc.</p>		<p>Fourni avec fermetures éclair fabriqués en matériau antichoc et résistant au stress.</p>

CARACTÉRISTIQUES DU PRODUIT

	<p>Chariot de manutention:</p> <ul style="list-style-type: none"> • capacité 150 Kg; • 4 roues en caoutchouc non marquantes et âme en PP; • roues diam.: 125 mm; • 2 roues fixes; • 2 roues pivotantes, dont 1 avec frein. 		<p>Kit de fixation en acier inoxydable: 2 fermetures pour fixation au chariot 4 fermetures pour fixation système modulaire + chariot</p>
	<p>Enregistreur de données USB (disponible sur demande) pour enregistrer la température pendant le transport.</p>	<p>°C</p>	<p>Conteneur garanti à l'utilisation de -30°C à +100°C.</p>

DONNÉES TECHNIQUES (mm)

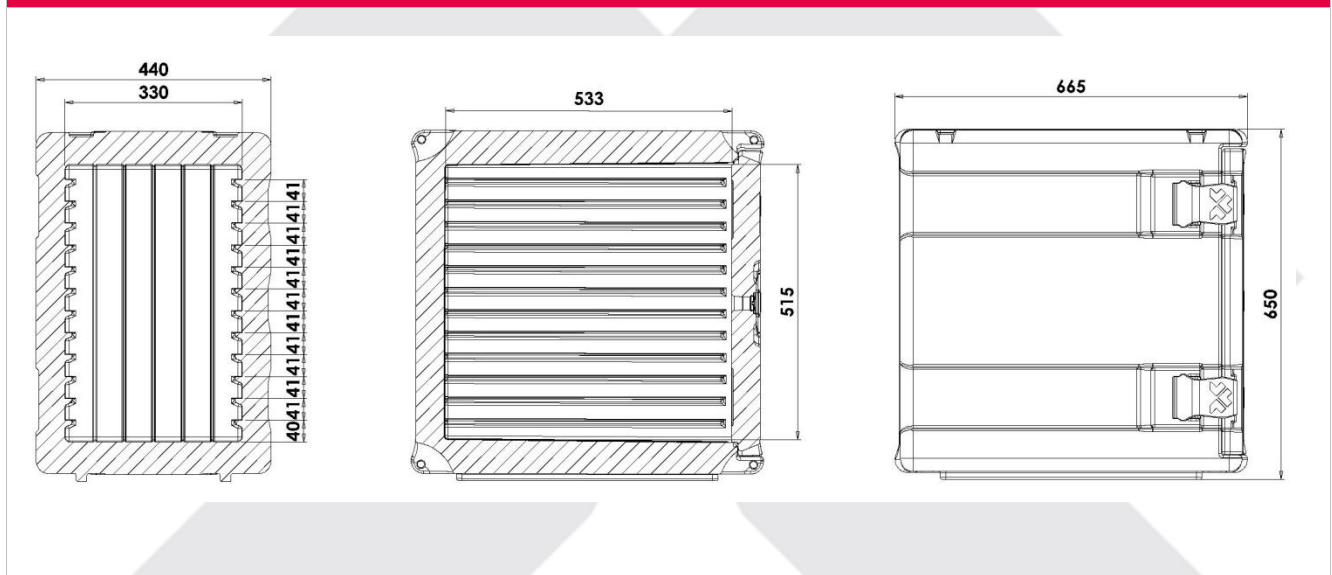

SYSTÈME MODULAIRE

Conçu pour répondre à différents besoins logistiques, le **conteneur isotherme AF12 est empilable et modulaire**, garantissant une efficacité maximale tant au niveau du stockage que du transport.

Caractéristiques principales :

- **Capacité totale (deux cellules) :** 180 Kg.
- **Conception empilable** pour optimiser l'espace et l'organisation pendant le transport et le stockage
- **Modularité pour le transport à différentes températures :**
 - *Frais/ Frais* : utilisation de deux conteneurs passifs
 - *Chaud/Froid* : Combinaison d'un contenant passif avec un contenant chauffant
 - *Configurations flexibles* adaptables aux besoins de transport spécifiques
- **Double cellule avec isolation thermique avancée :**
Il permet le transport simultané de **produits chauds, frais ou surgelés**, assurer la séparation thermique entre les différentes températures
- **Facilité de déplacement grâce au chariot dédié**, qui assure un déplacement aisé même à pleine charge

ACCESSOIRES				
Modèle	Code	Couleur	Ext. dim. (mm)	Poids (kg)
Porte chauffante numérique 230 V a.c.	3B3M0016	rouge	440x110xh570	5,2
Porte chauffante analogique 230V a.c.	3B3M0018	rouge	440x110xh570	5,2
Porte chauffante numérique 110 V a.c.	3B3M0022	rouge	440x110xh570	5,2
Porte chauffante analogique 110V a.c.	3B3M0023	rouge	440x110xh570	5,2
Plaque eutectique chaude +70°C	PEGS0003	rouge	GN 1/1	3
Plaque eutectique fraiche +3°C	PEGS0001	rose	GN 1/1	4
Plaque eutectique surgelée -21°C	PEGS0002	bleu	GN 1/1	4
Plaque eutectique surgelée plus -21°C	PEGS9008	vert	GN 1/1	4
Chariot pour AF12	THS20009	gris/bleu	505x685xh205	6,4
Grille en acier inoxydable	AEA020	inox	GN 1/1	1,3
Kit de fixation modulaire/chariot	RRI137	inox		1,2
Enregistreur de données USB -30°C +70°C	AFG007		80x33xh14	
Onduleur 12V/230V	AHD001			