







Carrello per la movimentazione dei contenitori AL e AP

- Leggero e facilmente manovrabile, grazie alle pratiche maniglie di presa.
- Grande portata: può trasportare fino a 160kg di peso.
- Struttura monoblocco antiurto.
- Non danneggia arredi o pareti in caso di contatto accidentale.
- Privo di spigoli, per una maggiore sicurezza del personale addetto alla movimentazione.
- Progettato per durare nel tempo: le sue prestazioni rimangono praticamente inalterate con il riutilizzo.
- Completamente riciclabile al termine della vita operativa.

MATERIALI DI FABBRICAZIONE

Polietilene	corpo del carrello; adatto al contatto alimentare	Poliuretano	materiale isolante tra le pareti del corpo; privo di CFC ed HCFC
Acciaio inox	supporto ruote	Gomma antitraccia	ruote

CARATTERISTICHE

	<p>Permette di movimentare senza sforzo anche 3 contenitori impilati.</p>		<p>Bordo perimetrale sul piano di carico per movimentazione più sicura.</p>
	<p>Struttura monoblocco, senza spigoli, giunzioni e saldature.</p>		<p>Ruote di diam. 100 mm, in gomma antitraccia e nucleo in PP, 2 fisse e 2 girevoli con freno.</p>
	<p>Corpo riempito con schiuma poliuretanicopriva di CFC e HCFC</p>	<p>°C</p>	<p>Carrello garantito per l'utilizzo: da -30° a +85°C.</p>

DATI TECNICI

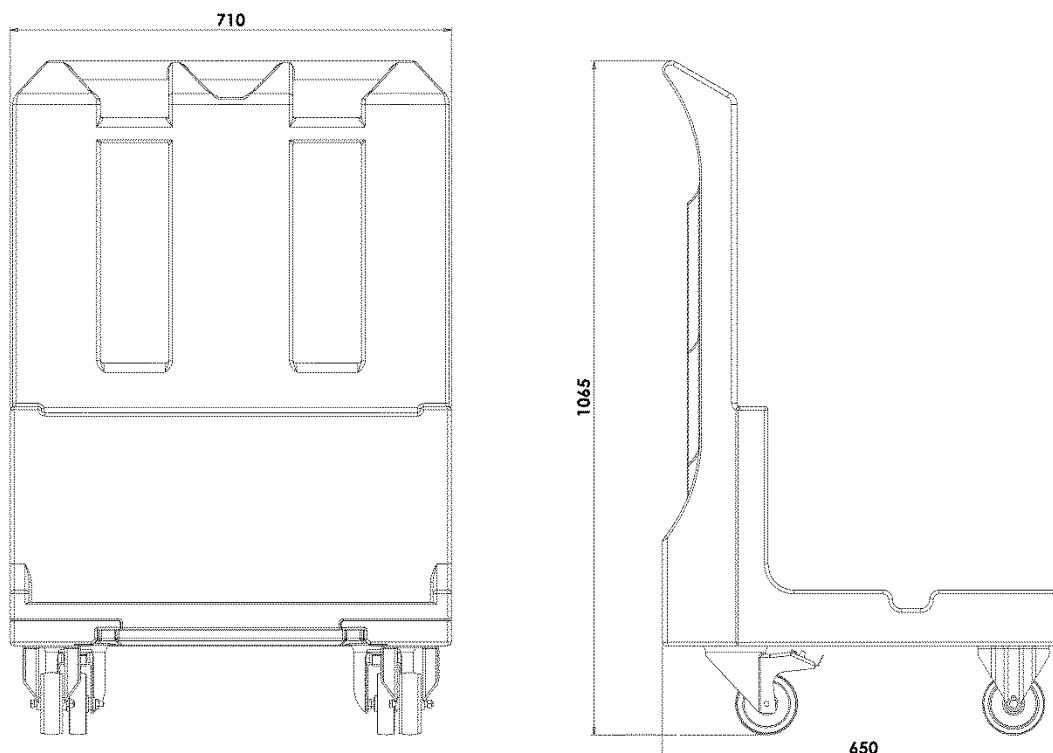

Modello	Codice	Colore	Dim. esterne (mm)	Dim. interne (mm)	Capacità l	Peso Kg
Carrello Multiservice S	MSV10011	mel. grigio blu	710x650x1065			14,5



Via Savigliano 34 - 12030 Monasterolo di Savigliano (CN)
 Tel. +39 0172812600 - Fax +39 017285991 - info@melform.com
 GPS: Lat 44.681363 - Long 7.624809
www.melform.com